

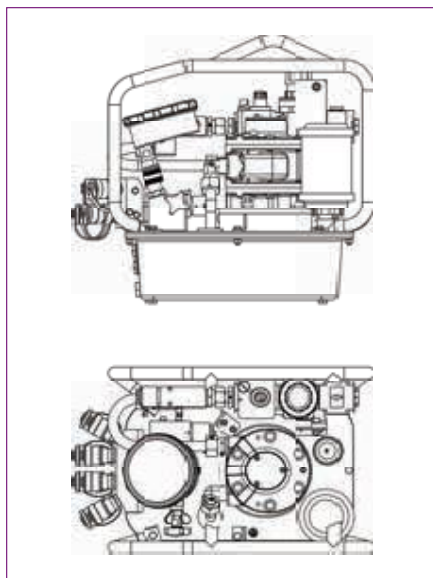

HY-AIR

La HY-AIR es una bomba de 3 velocidades diseñada para reducir el tiempo del ciclo y mejorar la productividad. Un diseño compacto con un depósito opcional de 1 o 2 galones alivia las restricciones de peso y ofrece al operador una movilidad eficiente. Controles simples para una rápida configuración y una característica semiautomática que ofrecen al operador una experiencia más rápida y fácil de empernado.



ESPECIFICACIONES Y CARACTERÍSTICAS DE LA BOMBA

Encendido	3800 in ³ /seg (62 l/seg)
Manómetro	0-10 kPSI (precisión +/-1%)
Capacidad del depósito	135 gal / 5.1l (2 gal / 7.6 l tanque opcional para la HY-115)
Velocidades	
Peso	46.3 lb / 21kg
Velocidad máxima de flujo de aceite	770 in ³ /min / 13 l/min
Enfriador de aceite	Sí
Carcasa protectora	Sí
Control remoto de 15'	Sí

HYTORC



Address:

PH Ofidepositos Tocumen, Bodega
#10 Via Panamericana, Mañanitas.
Ciudad de Panamá, Panamá

Phone:

507 382-8015

Email:

info@toolsolutionscorp.com

Online:

toolsolutionscorp.com