

## HY-TWIN 115/ 230

La bomba de alta potencia, motor dual y 3 velocidades proporciona el doble de velocidad y flujo de aceite que cualquier otro sistema. Perfecta para sistemas hidráulicos grandes o de múltiples herramientas, la Y-TWIN 23 entrega mucha potencia para llaves de torque grandes (10 000 ft. lb y más) sin comprometer la velocidad. El depósito de 5 galones proporciona suficiente aceite para alimentar hasta 4 herramientas en simultáneo, y las ruedas integradas mejoraran la movilidad.

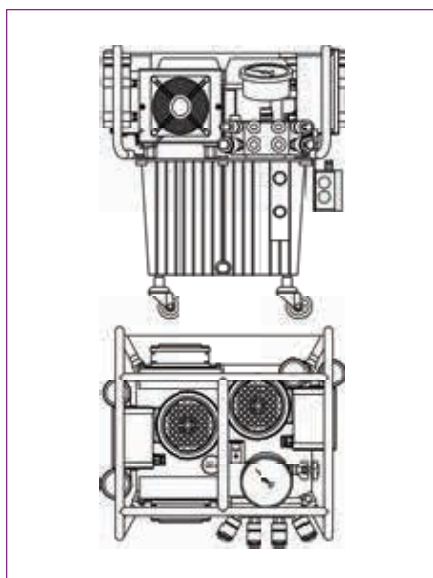

### ESPECIFICACIONES Y CARACTERÍSTICAS DE LA BOMBA

Encendido	115v (17 Amp) / 230 V (30 A)
Manómetro	0-10 kPSI (precisión +/-1%)
Capacidad del depósito (tanque opcional)	5 gal / 19
Velocidades	
Peso	112 lb / 51kg
Velocidad máxima de flujo de aceite	1480 in <sup>3</sup> /min / 24 l/min
Enfriador de aceite	Sí
Carcasa protectora	Sí
Control remoto de 15'	Sí

# HYTORC



#### Address:

PH Ofidepositos Tocumen, Bodega  
#10 Via Panamericana, Mañanitas.  
Ciudad de Panamá, Panamá

#### Phone:

507 382-8015

#### Email:

[info@toolsolutionscorp.com](mailto:info@toolsolutionscorp.com)

#### Online:

[toolsolutionscorp.com](http://toolsolutionscorp.com)